

Izstrādājumu izmaiņas

Savienojumi SSU un SSR

Kompānija "Meka" sāk jauna, modernizēta savienojuma SSR ražošanu. Savienojums SSR būs galvenais savienojumu veids, savienojot kabeļu trepes KS20, KS30, KS35, KS80, KS85, KS80 SP 2.0 un elementus KS90, KST, KSX, KSV un KSVI.

Savienojumu SSU ražošana tiek pārtraukta!

Jaunā SSR priekšrocības:

- ✓ Izturīgāks, jo tam ir garenvalcējumi (A) uz izstrādājuma malām;
- ✓ Iepriekš ieskrūvētās skrūves (B) ļauj veikt ātrāku montāžu un fiksāciju;
- ✓ Punktveida valcējumi (C) uz izstrādājuma augšējās daļas samazina iespēju kabeļu trepei izkustēties garenvirzienā, veicot montāžu;
- ✓ Ērta montāža - „ar vienu roku”!

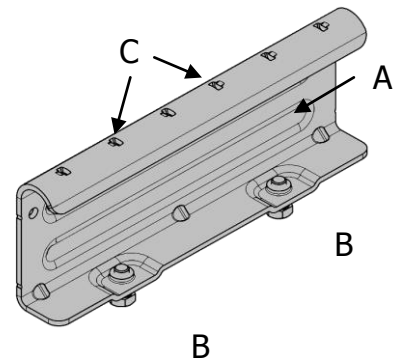

Nosaukumi, kodi un izstrādājumu cenas - bez izmaiņām!

Kods	Izstrādājums	Iepakojums	Savietojams
14 494 82	SSR/KS20	10 gb.	KS20, KS30, KS35
Materiāls- karsti cinkots lokšņu tērauds, cinka pārklājuma biezums apm. 20 µm. Ieteicams lietot sausā vai viegli mitrā vidē, (kategorija C1 un C2).			
14 496 69	SSR	10	KS80, KS85, KS80 SP 2.0, KS90, KST, KSX, KSV, KSVI
Virsmas apstrāde – karstā cinkošana ar iemērķšanas metodi pēc izgatavošanas, cinka pārklājuma biezums apm. 55 µm. Rekomendējam lietot rūpnieciskos un āra apstākļos (kategorija C1-C4).			

Izmēri un montāžas piemēri:

